

SECHOIRS PROFESSIONNELS

DP-8/10 T2

POLYVALENCE

STANDARD <> SELF

Modèle standard facilement transformable

SEUL <> EMPILES

Empilables avec le panneau de contrôle entre les deux tambours
Idéal dans de nombreuses structures: hôtels, auberges, campings, laveries libre-service, services de nettoyage (franges), salles de sports, etc.

FONCTIONNALITES

T2: avec écran tactile 4,3", convivial et entièrement programmable

Port USB sur les modèles T2 pour la programmation, gestion, import, export et traçabilité

Connexion WIFI à distance

Temps de séchage réduit (moins de 45 mn): chauffage 6,75 kw, option 4,5 kw



EFFICIENCE

Système de flux d'air amélioré

Grand filtre à peluches- plus aéré

Conception efficiente



sif en fin de cycle
Chauffage électrique
Certifications CE

ROBUSTESSE

Carrosserie en skinplate

Porte robuste en aluminium

Filtre tiroir, pas dans la porte

Ventilateur industriel et débit d'air puissant

Construction robuste de la structure et des panneaux du séchoirs



AUTRES

Transmission par poulie et courroies

Tambour galvanisé

Flux d'air axial

Grand diamètre de porte ø 588 mm

Cool down: refroidissement progres-



DP-8/10 T2

OPTIONS

- Contrôle de l'humidité SMART DRY
- Kit de communication Primerlink
- Panneaux en inox AISI 304
- Tambour en inox AISI 304
- Socle ergonomique pour faciliter le chargement
- Tension marine : 440V III 50/60 Hz sans neutre
- Voltage 400 V/ 230 V I/III 60 Hz
- Kits libre-service : monnayeur pièces ou jetons + boîtier, centrale de paiement
- Ouverture de porte inversée
- Panneau de contrôle en bas (séchoir en colonne)

DONNÉES TECHNIQUES	UNIT.	DP-8 T2	DP-10 T2
CAPACITÉ ET TAMBOUR			
Capacité 1:20	Kg	8	10
Volume (litres)	l	160	200
∅ Tambour	mm	590	590
Profondeur tambour	mm	585	690
DONNÉES GÉNÉRALES			
Control T2	-	Ecran digital 4,3"	Ecran digital 4,3"
Connexion USB	-	Oui	Oui
Construction	-	Panneaux skinplate	Panneaux skinplate
Socle	-	OPC	OPC
Version libre-service	-	Oui	Oui
Niveau sonore	dB	62	62
PORTE			
Hauteur centre de la porte	mm	554	554
Hauteur bas de la porte	mm	250	250
∅ Porte	mm	480	480
PUISSANCE			
Moteur	kW	0,37	0,37
Chauffage électrique	kW	6,75 / 4,5	6,75 / 4,5
CONNEXIONS			
Tension 230V I+N+T 50Hz	Nº x mm2/A	3x10 +T-40A	3x10 +T-40A
Tension 230V III+T 50Hz	Nº x mm2/A	4x4-25A	4x4-25A
Tension 400V III+N+T 50Hz	Nº x mm2/A	5x2,5 16A	5x2,5 16A
Tension 230V I+N+T 60Hz	Nº x mm2/A	3x10 +T-40A	3x10 +T-40A
Tension 230V III+T 60Hz	Nº x mm2/A	4x4-25A	4x4-25A
Tension 400V III+N+T 60Hz	Nº x mm2/A	5x2,5 16A	5x2,5 16A
Tension 440 III+T 60Hz	Nº x mm2/A	5x2,5 16A	5x2,5 16A
Tension 460/480 III+T 60Hz	Nº x mm2/A	5x2,5 16A	5x2,5 16A
∅ Evacuation	mm	100	100
Débit air	m3/hora	300	300
DIMENSIONS / AVEC EMBALLAGE			
Largeur nette / largeur brute	mm	680 / 710	680 / 710
Profondeur nette / profondeur brute	mm	722 / 832	755 / 832
Hauteur nette / hauteur brute	mm	1056 / 1141	1056 / 1141
Poids net / Poids brut	kg	89 / 101	93 / 104

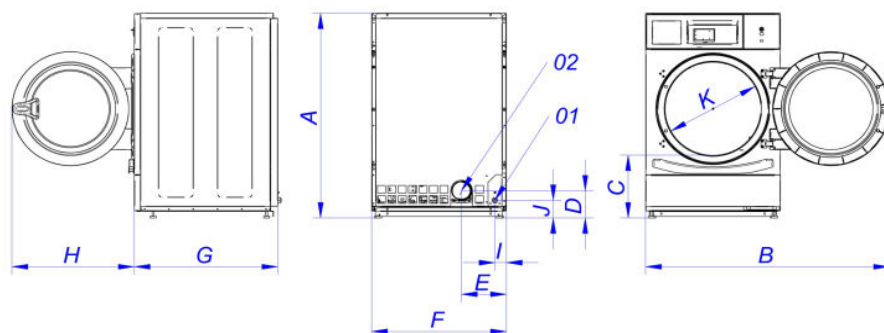

01 CONNEXION ÉLECTRIQUE
02 SORTIE ÉVACUATION ∅ 100

	A	B	C	D	E	F	G	H	I	J	K
DP-8	1056	1227	320	140	226	680	722	615	57	91	480
DP-10	1056	1227	320	140	226	680	722	615	57	91	480

